

## LINHA BATATAS

### IMAC 165NE100-SR

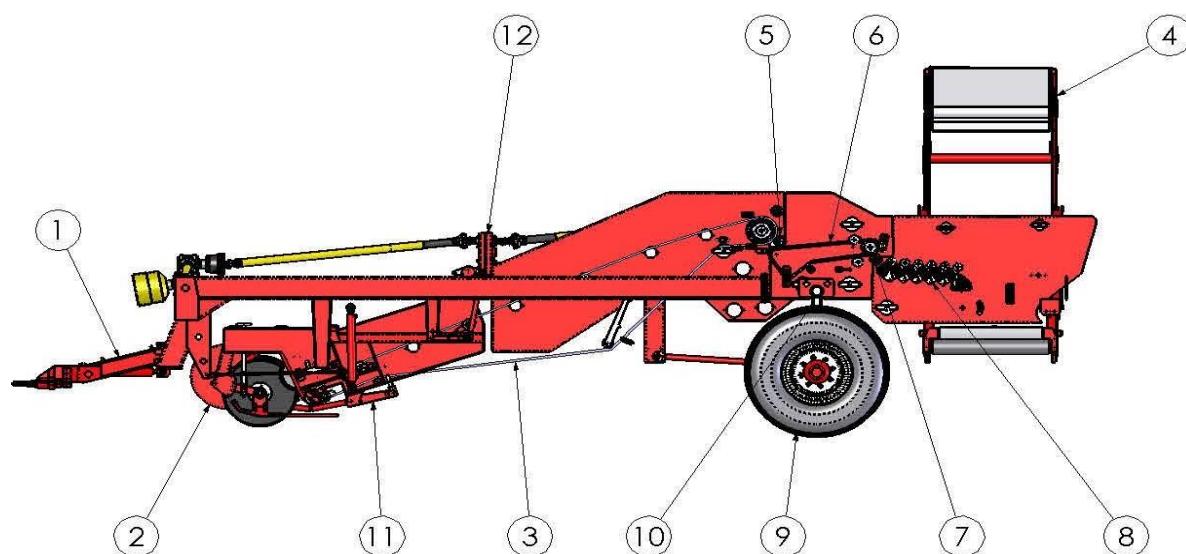

### ARRANCADORA DE BATATAS DE 2 LINHAS COM DESCARGA LATERAL E SEPARADOR DE ROLOS

#### DADOS TÉCNICOS

Peso vazio	Kg	5500
Comprimento com lança	cm	915
Comprimento sem lança	cm	770
Largura	cm	280
Altura	cm	335
Largura do canal separador	mm	1650
Largura do canal elevador lateral	mm	1000
Altura mínima de descarga do elevador lateral	cm	70
Altura máxima de descarga do elevador lateral	cm	400
Potência requerida	kW	70
Rendimento por 8 horas de trabalho (indicativo)	Ha/g	2,0-5,0

## LINHA BATATAS

### IMAC 165NE100-SR

#### Equipamento Standard

- Descanso hidráulico
- Barra de puxo para engate inferior regulável em altura
- 2 porta relhas de 2 lâminas e inclinação variável
- 2 rolos palpadores de suspensão pendular
- Discos corta erva auto reguláveis montados sobre molas (4 unidades)
- 2 rolos tira folhas por lado com borracha de contenção central
- Cabeça de substituição rápida
- 2 agitadores intensivos sob o 1º tapete separador reguláveis hidráulicamente
- Cardam de embraiagem
- Caixa de 2 velocidades
- 1º tapete separador de barras direitas, passo de 40 mm Ø 11 mm de tração mecânica
- Desfolhador de rolo contra o 1º tapete separador
- 2º tapete separador horizontal de barras direitas, passo de 40 mm Ø 11 mm de tração hidráulica
- Desfolhador de rolo contra o 2º tapete separador
- Desterrador separador com rolos em espiral com tração hidráulica e regulação progressiva (6 unidades)
- Tapete elevador lateral com tração hidráulica regulável
- Instalação eléctrico-hidráulica funcionando com óleo do trator para servir os movimentos da lança, das rodas direcionais, do eixo nivelante, do pescoço de cisne e relhas.
- Quantidade de óleo necessária 50 Lts/min., retorno direto ao reservatório do trator obrigatório.
- Instalação hidráulica independente com bomba de caudal variável para a tração dos agitadores intensivos, do 2º tapete separador horizontal e do separador desterrador de rolos
- Pneus 400/55-22,5
- Lança comandada hidraulicamente
- Rodas direcionais de comando hidráulico
- Eixo nivelante comandado hidraulicamente
- Pescoço de cisne comandado hidraulicamente

MODELO	CODIGO	PREÇO €
165NE100-SR	216001	€ 111 927

**PREÇO DE TRANSPORTE NÃO INCLUÍDO**

## LINHA BATATAS

### IMAC 165NE100-SR

#### OPCIONAIS

CODIGO	DESCRIÇÃO	165NE100-SR
216.302		
216.303	Rodas de nível suplementares na unidade de corte	€ 2 326
216.304		
216.305		
216.306	Equip. p/ recolha de cebola com rolo de espuma L=100 cm	€ 2 984
216.316		
216.317		
216.318	Alinhamento automático da lança	€ 2 368
216.319	Alinhamento automático das rodas	€ 2 043
216.320	Nivelamento automático do eixo	€ 2 368
216.323		
216.325	Suplemento rodas 500/45 – 22,5 (par)	€ 1 068
216.325.1	Suplemento rodas 550/60 – 22,5 (par)	€ 1 108
216.325.2		
216.326	Monitor a cores com 2 tele câmaras	€ 3 636
216.332	Travões Pneumáticos ou hidráulicos	/
216.999		/

## LINHA BATATAS

### IMAC 165NE100-SRR

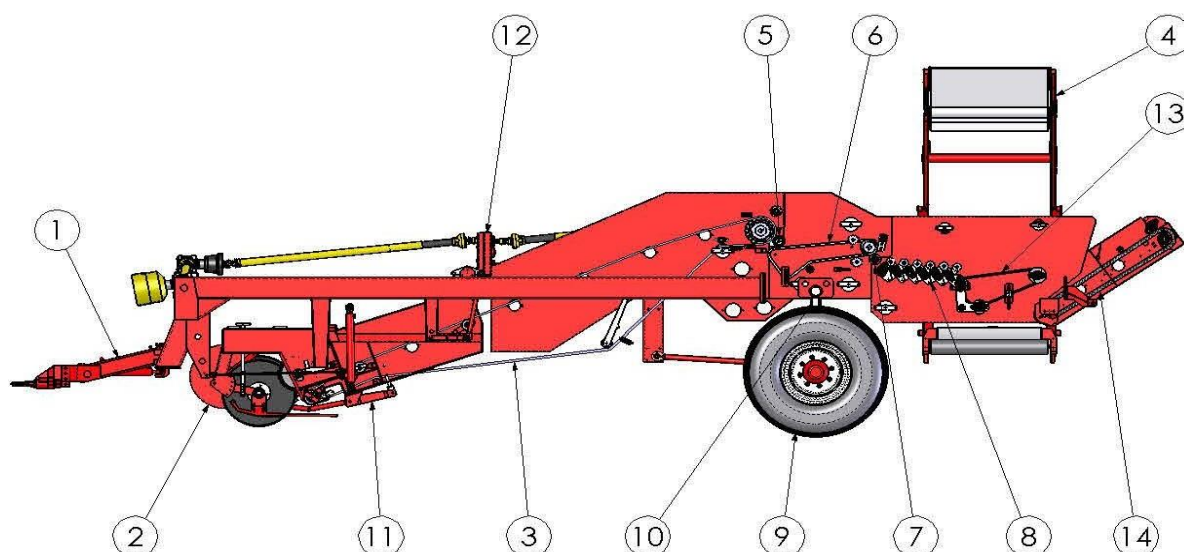

### ARRANCADORA DE BATATAS DE 2 LINHAS COM DESCARGA LATERAL E SEPARADOR DE ROLOS E OURIÇO DESTERRADOR

#### DADOS TÉCNICOS

Peso vazio	Kg	5950
Comprimento com lança	cm	1020
Comprimento sem lança	cm	870
Largura	cm	280
Altura	cm	335
Largura do canal separador	mm	1650
Largura do canal elevador lateral	mm	1000
Altura mínima de descarga do elevador lateral	cm	70
Altura máxima de descarga do elevador lateral	cm	400
Potência requerida	kW	75
Rendimento por 8 horas de trabalho (indicativo)	Ha/g	2,0-5,0

## LINHA BATATAS

### IMAC 165NE100-SRR

#### Equipamento Standard

- Descanso hidráulico
- Barra de puxo para engate inferior regulável em altura
- 2 porta relhas de 2 lâminas e inclinação variável
- 2 rolos palpadores de suspensão pendular
- Discos corta erva auto reguláveis montados sobre molas (4 unidades)
- 2 rolos tira folhas por lado com borracha de contenção central
- Cabeça de substituição rápida
- 2 agitadores intensivos sob o 1º tapete separador reguláveis hidráulicamente
- Cardam de embraiagem
- Caixa de 2 velocidades
- 1º tapete separador de barras direitas, passo de 40 mm Ø 11 mm de tração mecânica
- Desfolhador de rolo contra o 1º tapete separador
- 2º tapete separador horizontal de barras direitas, passo de 40 mm Ø 11 mm de tração hidráulica regulável
- Desfolhador de rolo contra o 2º tapete separador
- Desterrador separador com rolos em espiral com tração hidráulica e regulação progressiva (6 unidades)
- Sistema de limpeza incluído composto por um tapete transportador de tração hidráulica que transporta as batatas ao ouriço de limpeza de tração hidráulica com velocidade e inclinação regulável
- Tapete elevador lateral com tração hidráulica regulável
- Instalação electro-hidráulica funcionando com óleo do tractor para servir os movimentos da lança , das rodas direccionais , do eixo nivelante , do pescoço de cisne e relhas. Quantidade de óleo necessária 50 Lts/min., retorno direto ao reservatório do tractor obrigatório.
- Instalação hidráulica independente com bomba de caudal variável para a tração dos agitadores intensivos, do 2º tapete separador horizontal, do separador desterrador de rolos e do ouriço desterrador
- Pneus 400/55-22,5
- Rodas direccionais de comando hidráulico
- Lança comandada hidraulicamente
- Eixo nivelante comandado hidraulicamente
- Pescoço de cisne comandado hidraulicamente

MODELO	CODIGO	PREÇO €
165NE100-SRR	216002	€ 128 885

**PREÇO DE TRANSPORTE NÃO INCLUÍDO**

## LINHA BATATAS

### IMAC 165NE100-SRR

#### OPCIONAIS

CODIGO	DESCRIÇÃO	165NE100-SRR
216.302		
216.303	Rodas de nível suplementares na unidade de corte	€ 2 326
216.304		
216.305		
216.306	Equip. para recolha de cebola com rolo de espuma L=100 cm	€ 2 984
216.316		
216.317		
216.318	Alinhamento automático da lança	€ 2 368
216.319	Alinhamento automático das rodas	€ 2 043
216.320	Nivelamento automático do eixo	€ 2 368
216.323		
216.325	Suplemento rodas 500/45 – 22,5 (par)	€ 1 068
216.325.1	Suplemento rodas 550/60 – 22,5 (par)	€ 1 108
216.325.2		
216.326	Monitor a cores com 2 tele câmaras	€ 3 636
216.332	Travões Pneumáticos ou hidráulicos	/
216.999		/

## LINHA BATATAS

### IMAC 165NE100-SRRD



#### ARRANCADORA DE BATATAS DE 2 LINHAS COM DESCARGA LATERAL , SEPARADOR DE ROLOS , OURIÇO DESTERRADOR E TAPETE DESFOLHADOR

#### DADOS TÉCNICOS

Peso vazio	Kg	6300
Comprimento com lança	cm	1075
Comprimento sem lança	cm	920
Largura	cm	280
Altura	cm	335
Largura do canal separador	mm	1650
Largura do canal elevador lateral	mm	1000
Altura mínima de descarga do elevador lateral	cm	70
Altura máxima de descarga do elevador lateral	cm	400
Potência requerida	kW	80
Rendimento por 8 horas de trabalho (indicativo)	Ha/g	2,0-5,0

## LINHA BATATAS

### IMAC 165NE100-SRRD

#### Equipamento Standard

- Descanso hidráulico
- Barra de puxo para engate inferior regulável em altura
- 2 porta relhas de 2 lâminas e inclinação variável
- 2 rolos palpadores de suspensão pendular
- Discos corta erva auto reguláveis montados sobre molas (4 unidades)
- 2 rolos tira folhas por lado com borracha de contenção central
- Cabeça de substituição rápida
- 2 agitadores intensivos sob o 1º tapete separador reguláveis hidraulicamente
- Cardam de embraiagem
- Caixa de 2 velocidades
- 1º tapete separador de barras direitas, passo de 40 mm Ø 11 mm de tração mecânica
- 2º tapete separador horizontal de barras direitas, passo de 40 mm Ø 11 mm de tração hidráulica regulável
- Desfolhador de rolo contra o 2º tapete separador
- Desterrador separador com rolos em espira com tração hidráulica e regulação progressiva (6 unidades)
- Sistema de limpeza incluído composto por um tapete transportador de tração hidráulica que transporta as batatas ao ouriço de limpeza de tração hidráulica com velocidade regulável e inclinação regulável através de cilindro hidráulico
- Tapete desfolhador de malha larga e tração mecânica (inclui pentes desfolhadores 5 filas)
- Tapete elevador lateral com tração hidráulica regulável
- Instalação eléctrico-hidráulica funcionando com óleo do trator para servir os movimentos da lança , das rodas direccionais , do eixo nivelante , do pescoço de cisne e relhas. Quantidade de óleo necessária 50 Lts/min., retorno direto ao reservatório do trator obrigatório.
- Instalação hidráulica independente com bomba de caudal variável para a tração dos agitadores intensivos , do 2º tapete separador horizontal , do rolo separador de folhas contra o 2º tapete , do separador desterrador de rolos e do ouriço desterrador.
- Radiador de refrigeração
- Pneus 400/55-22,5
- Lança comandada hidraulicamente
- Rodas direccionais de comando hidráulico
- Eixo nivelante comandado hidraulicamente
- Pescoço de cisne comandado hidraulicamente

MODELO	CODIGO	PREÇO €
165NE100-SRRD	216003	€ 144 713

**PREÇO DE TRANSPORTE NÃO INCLuíDO**

t. -01/2023  
01/01/2023

**IMAC**



## LINHA BATATAS

### IMAC 165NE100-SRRD

#### OPCIONAIS

CODICE	DESCRIÇÃO	165NE100-SRRD
216.302		
216.303	Rodas de nível suplementares na unidade de corte	€ 2 326
216.304		
216.305		
216.306	Equip. para recolha de cebola com rolo de espuma L=100 cm	€ 2 984
216.316		
216.317		
216.318	Alinhamento automático da lança	€ 2 368
216.319	Alinhamento automático das rodas	€ 2 043
216.320	Nivelamento automático do eixo	€ 2 368
216.323		
216.325	Suplemento rodas 500/45 – 22,5 (par)	€ 1 068
216.325.1	Suplemento rodas 550/60 – 22,5 (par)	€ 1 108
216.325.2		
216.326	Monitor a cores com 2 tele câmaras	€ 3 636
216.332	Travões Pneumáticos ou hidráulicos	/
216.999		/