

PAILLEUSES LERIN PORTEES ET SEMI-PORTEES

**PAP
PAS**

POUR TOUS TYPES DE BALLEES

- **Rondes ou rectangulaires**

Puissances tracteurs selon balles:

- Portée à partir de 70 cv
- Semi-portée à partir de 45 cv

Hydraulique tracteur à 540 tr/mn:

- Débit recommandé: 32 l/mn
- Pression d'utilisation: 95 bars

- **Portée ou semi-portée**

- **Volet de régulation à commande automatique**

- **Largeur hors-tout faible.**

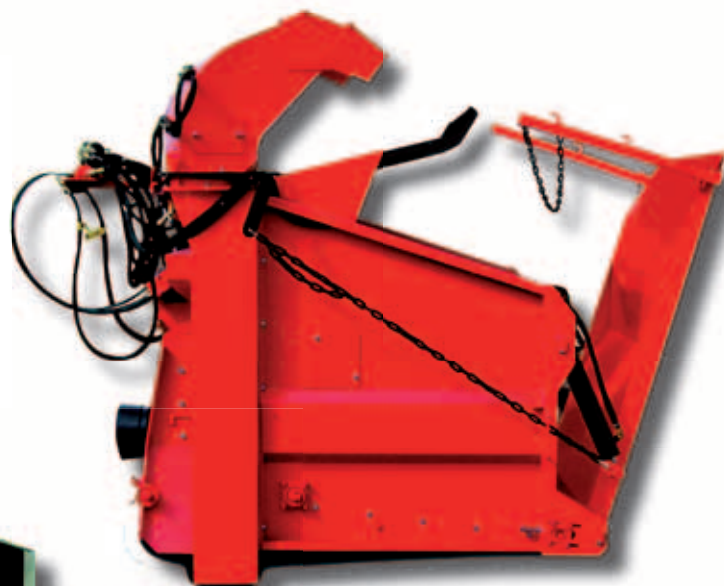

PAP RO



PAS OR

Code Article	Caractéristiques		Largeur hors tout (mm)	Longueur hors tout (mm)	Hauteur hors tout (mm)	Poids à vide (Kg)	Distances de paillage selon pailles (m)
PAP ST	Portée	Standard	1900	2150	1875	1100	15
PAP RO	Portée	Rotative	1692	2150	2490	1180	12
PAP OR	Portée	Orientable	2210	2150	1900	1150	14
PAS ST	Semi-Portée	Standard	2180	3325	1875	1320	15
PAS RO	Semi-Portée	Rotative	2000	3325	2490	1400	12
PAS OR	Semi-Portée	Orientable	2400	3325	1900	1370	14

2 TYPES DE PAILLAGE POUR TOUS TYPES DE BOTTES

- Turbine à double chambre avec flasque à crochets.
- Turbine avec démêleur (sans flasque) (pour bottes pailles longues, difficiles, humides).

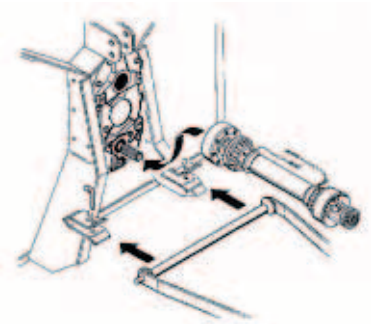

ATTELAGE 3 POINTS SEMI-AUTOMATIQUE BOÎTIER D'ENTRAÎNEMENT

- 540 t/mn - 1 vitesse.
- 2 vitesses en option.
- Transmission à cardan avec limiteur à friction et roue libre.

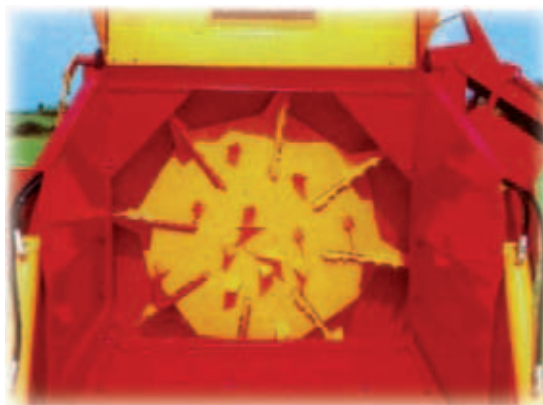

FOND MOUVANT

- Entraînement hydraulique avec régulateur de débit et inverseur de sens de marche.
- 6 barrettes renforcées.
- 2 chaînes d'entraînement fil Ø 10 mm.

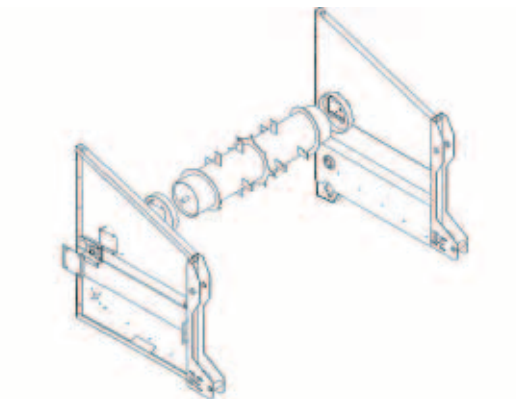

KIT D'EMELEUR (en option)

- Avec entretoise, moteur et régulateur hydraulique.

PORTE ARRIERE LONGUE

- Avec poteaux et chaîne, pour balles rondes et rectangulaires jusqu'à 2,40 m.

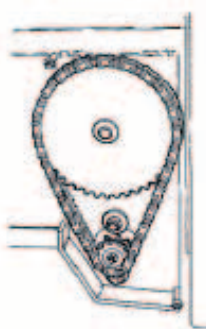
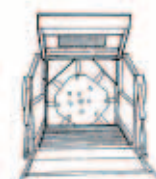
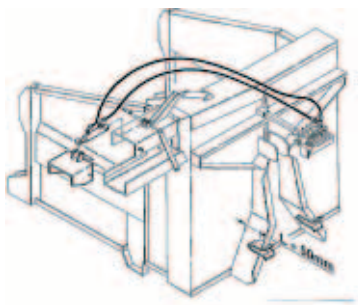

CASQUETTE HYDRAULIQUE (en option)

VOLET DE REGULATION

- A positionnement automatique servant de retenir pour les balles rondes à noyau dur

ENSEMBLE D'ENTRAINEMENT

- Fond mouvant actionné par moteur hydraulique et réducteur mécanique à chaînes Duplex.

TURBINE D'EJECTION

- de grand diamètre: Ø 1,60 m
- Mixte: avec ou sans démêleur.
- 8 pales, 12 crochets (ou 12 sections).
- Distance de paillage jusqu'à 15 m.

COMMANDES HYDRAULIQUES DE FONCTION

- Sur support réglable:
 - 1 fonction fond mouvant
 - 1 fonction porte arrière
 - 1 fonction goulotte

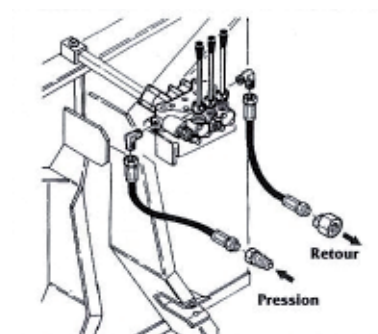

4 SOLUTIONS DE PAILLAGE POUR TOUS TYPES DE CHANTIERS

- Goulotte standard Haute + Basse (en option)
- Goulotte rotative (280°)
- Goulotte orientable (+ 30° Avant / + 30° Arrière)

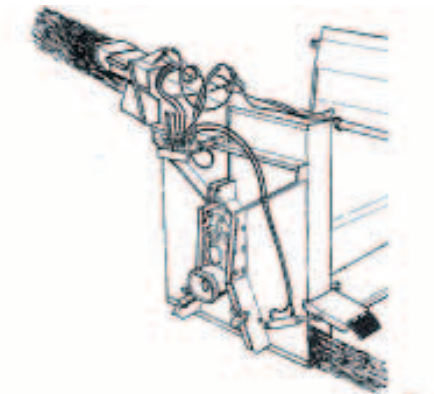

GOULOTTE SORTIE HAUTE ET BASSE



GOULOTTE ROTATIVE 280°

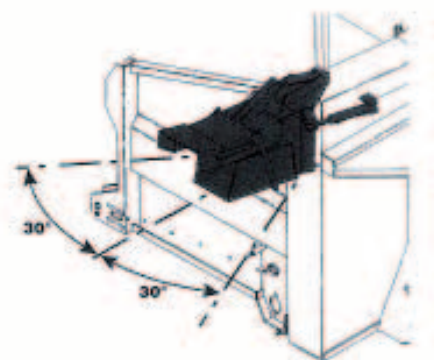

GOULOTTE ORIENTABLE + 30° AVANT / + 30° ARRIERE

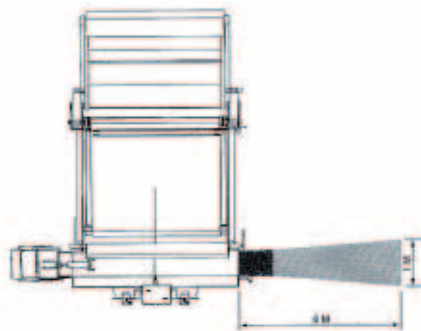

OPTION GOULOTTE SORTIE BASSE

- Adaptable uniquement avec goulotte standard et orientable.

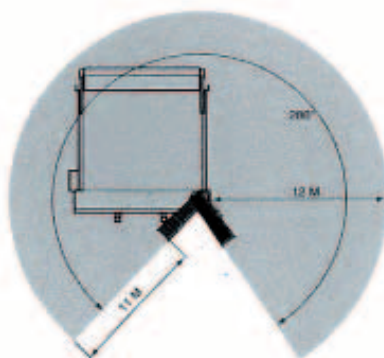

GOULOTTE ROTATIVE 280°

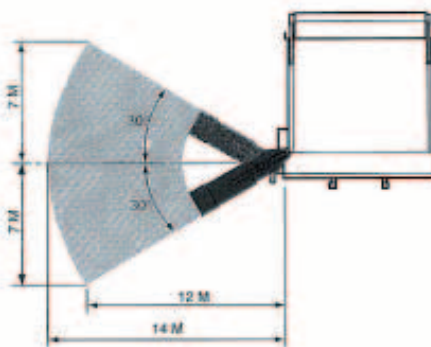

GOULOTTE ORIENTABLE + 30° AVANT + 30° ARRIERE

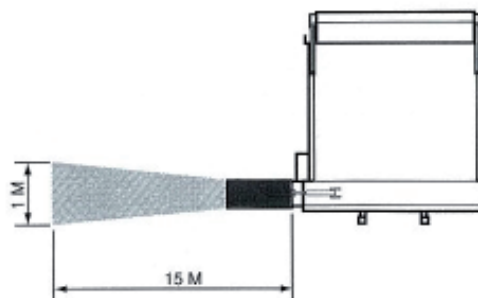

GOULOTTE STANDARD HAUTE

PAILLEUSE ADAPTABLE SUR CHARGEURS TELESCOPIQUES

pour tous types de balles rondes ou cubiques

- Attelage automatique spécial pour chargeurs télescopiques (préciser marque et modèle).
- Débit hydraulique 90 - 100 l/mn minimum.
- Pression 140 bars.

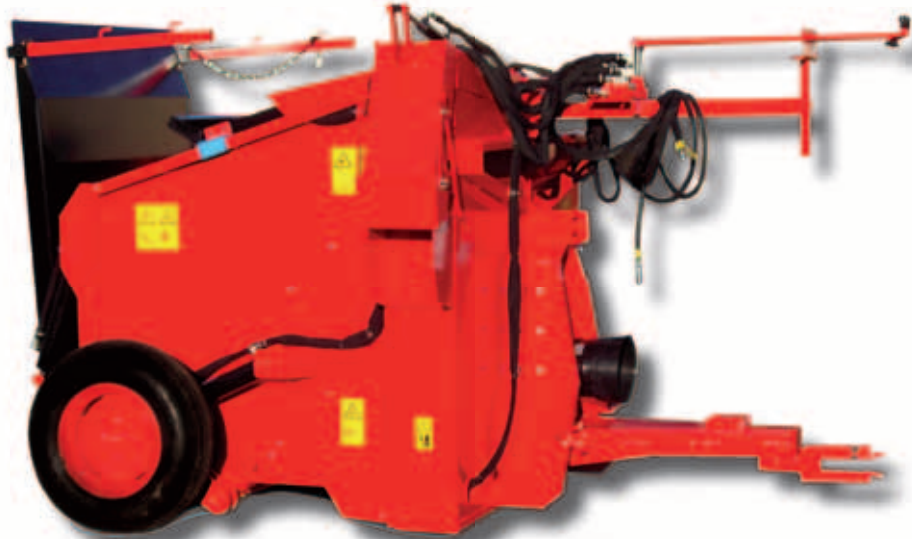

PAS ST

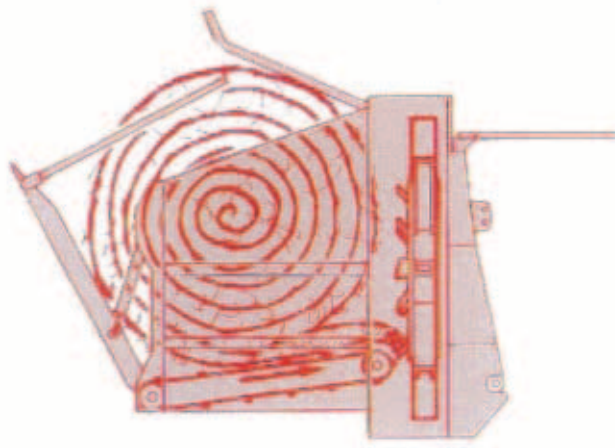

EQUIPEMENT STANDARD

- Turbine à 8 pales + 12 crochets pour paillage à 15 m.
- Boîtier d'entraînement de la turbine à bain d'huile avec moteur hydraulique type 250 cm³ avec système d'accouplement équipé d'une roue libre, d'un dispositif de sécurité.
- Electro-distributeur de commande 4 fonctions (tapis, turbine, goulotte et porte) avec boîtier de commande dans la cabine.
- Régulateur de débit du tapis sur la machine.
- Porte de chargement «Longue» pour bottes rondes et cubiques avec poteaux et chaînes de retenue (2,40 m).
- Fond mouvant à chaîne et barrettes, avec double fond, tendeurs très accessibles.
- Volet de protection supérieure servant de reteneur pour les balles rondes.
- Goulotte standard de paillage avec vérin hydraulique.
- Option: goulotte orientable.

SILOFARMER CARTEL Industries ZA La Geneste • F-19460 Naves • Tél : +33(0)5.55.20.12.12 - Fax : +33(0)5.55.20.13.00

Mail : silofarmer@groupe-cartel.com - Site web : www.silofarmer.fr

Important : ce document présente les machines avec leurs caractéristiques à la date d'édition du document. Ces dernières sont données à titre indicatif et ne peuvent être contractuelles du fait de l'évolution permanente des produits. Avant toutes commandes, il est recommandé de demander à nos services les évolutions appliquées sur le matériel et les caractéristiques techniques de vos besoins.

Ce matériel est destiné aux professionnels qui reconnaissent avoir évalué les capacités de l'outil par rapport aux travaux qu'ils doivent effectuer. Ils sont proposés sur la base des conditions générales de vente de la société CARTEL stipulées sur les bons de commande.

L'ensemble des photos composant ce document, sont non-contractuelles.